

ユニバーサルブランコ

U233 ユニバーサルブランコ



● ユニバーサルブランコとは

障害の有無に関わらず誰もが遊べる
インクルーシブ公園対応のブランコです。
遊具の安全領域内への不用意な侵入を
防止するための境界柵がセットになっています。

● 誰もが“楽しそう!”と 感じるデザイン

よく見かける安全バータイプではなく、
ハンモックのデザインを取り入れた、
誰もが駆け寄りたくなるデザインです。

● 乗り方の選択肢・多様な楽しみ方

身体を起こしても寝そべっても使うことができ、
2人で乗ったり、介助者も一緒に乗るなどして
楽しむことができます。身体のマヒなどで、
安全バータイプでは乗れなかった子どもたちも、
介助者と一緒であれば楽しむことができます。

● 車いすから自力で移乗しやすい設計

車いすから乗り込みやすい高さになっており、
両サイドのネットが、乗り移る際の手がかり
として機能します。

● 軽量で過剰な人数で使用されにくい

座面の重量が10kg程度と軽量で、両サイドの
ネットが過剰な人数での利用を抑止することで、
安全な利用を促進します。

● 優れた安全性

遊具の安全に関する規準 JPFA-SP-S:2014 に
適合したSPマーク表示認定企業の製品です。安全安心に
利用できるよう、ソフト素材でヘッドレストを設けています。



ユニバーサルブランコ (2人用・シングル) / 境界柵 (両面)

[AM-1325x-230529-MK-01] + [AM-1326ax-230530-MK-01]

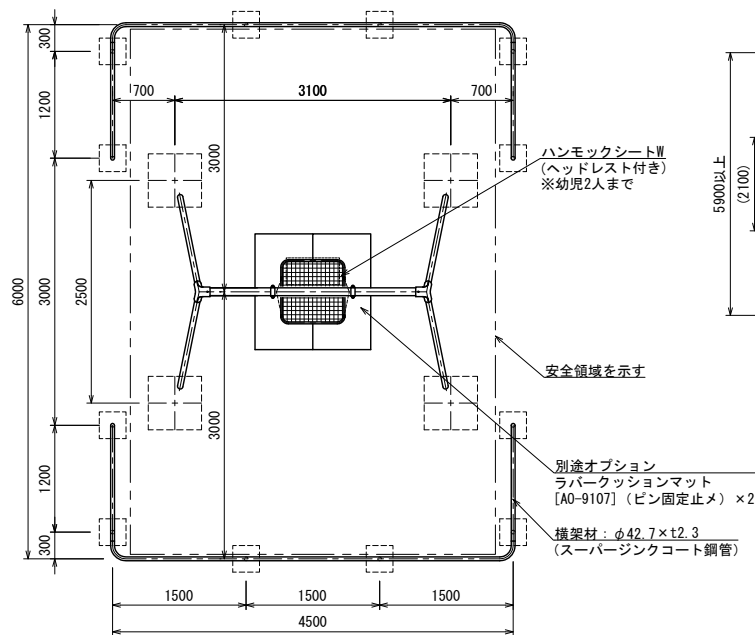

平面図

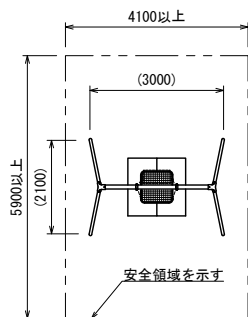

安全領域図

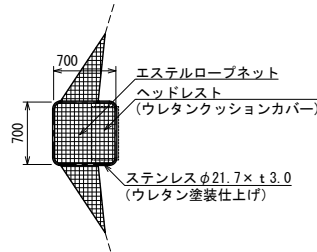

ハンモックシートW (ヘッドレスト付き) 展開図

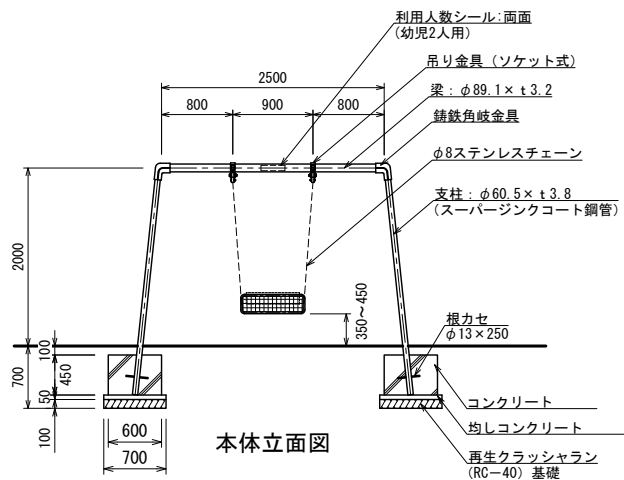

本体立面図

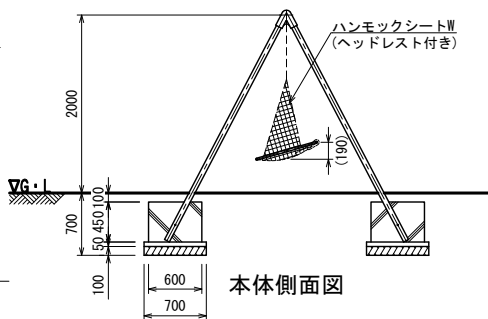

本体側面図

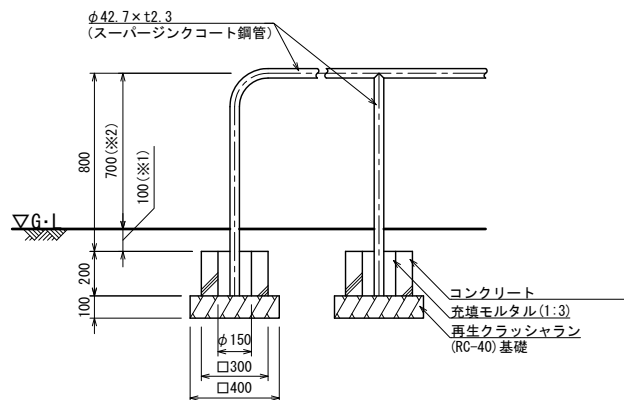

境界柵詳細図

設置面に水勾配が
ついている場合 ※1 100mmを基準とし、+100mmまでは許容範囲とする。
※2 700mmを基準とし、-100mmまでは許容範囲とする。

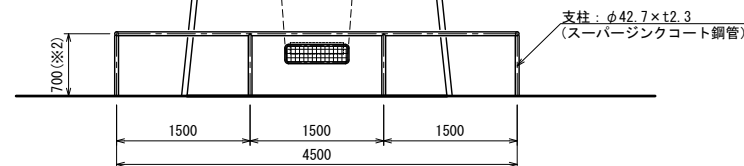

境界柵立面図

▼本体特記

- 継ぎ手金具はダクタイル鋳鉄 (FCD450) とする。
- 錆物類はウレタン樹脂塗装仕上げとする。
- 支柱 (φ60.5) は、スーパージंकコート鋼管 (熔融亜鉛メッキの上、トップコート処理) とし、ウレタン樹脂塗装仕上げとする。(根カセを除く)
- 梁材 (φ89.1) は電気亜鉛メッキ処理とし、ウレタン樹脂塗装仕上げとする。
- 設置する上で、安全領域を確保する事とする。
- 遊具の対象年齢は、3~6才とする。
- 着座部底面の最下点から着地面までの間隔は、350mm以上を基準とし、+100mmまでは許容範囲とする。

▼境界柵特記

- 指示無き鋼材は、スーパージंकコート鋼管 (熔融亜鉛メッキ+トップコート処理) とし、ウレタン樹脂塗装仕上げとする。
- 溶接部は、高濃度亜鉛未塗布処理とする。

▼共通特記

- ISO 9001:2015認証取得企業の製品とする。
- 遊具の安全に関する規格JFPA-SP-S:2014に適合した製品とする。
- (一社)日本公園施設業協会 SPマーク表示認定企業の製品とする。
- (一社)日本公園施設業協会 団体賠償責任保険に加入した製品とする。